

Cool-Line AR

CARACTERÍSTICAS DE LA SERIE AR/ARL

- Diseño de barra y placa de aluminio
- Se ofrecen series con reducción de ruido
- Alta eficiencia y baya acumulación de suciedad
- Derivación interna disponible
- Opciones de motores trifásicos, monofásicos, clase 1, división 2, trifásico de 575 voltios y trifásico a prueba de explosiones
- Precios competitivos y unidades en existencia



DATOS DE RENDIMIENTO DE MODELOS ESTÁNDAR (SERIE AR)



Información del producto

Cool-Line es la línea de productos estándar del líder del mercado en sistemas de enfriamiento de aluminio de alto rendimiento. AKG es mejor conocido por su presencia mundial, ingeniería alemana, calidad de producto confiable y precios muy competitivos.

Los modelos **Cool-Line** adoptan un sistema de enfriamiento completo para todo uso, adecuado para operar en condiciones ambientales difíciles.

Todas las soluciones de AKG se han desarrollado con tecnología de última generación, producidas de acuerdo a las más altas normas de calidad y sometidas a pruebas exhaustivas.

Ventajas

- Muy adecuado para entornos extremos. El sistema de aletas evita atascamientos y es fácil de limpiar.
- Paquetes de enfriamiento altamente flexibles y listos para usarse.
- Diseño compacto y sólido, probado en campo durante muchos años de uso en condiciones reales muy exigentes.
- El enfriador puede tener uso universal en aceite hidráulico, aceite de transmisión, aceite de motor, aceite lubricante y circuitos de refrigerante.
- La más alta calidad por su ingeniería especializada y fabricación interna.
- Disponible en inventario o en plazos cortos.
- Puede estar expuesto a presiones de operación hasta de 26 bar, según el modelo.

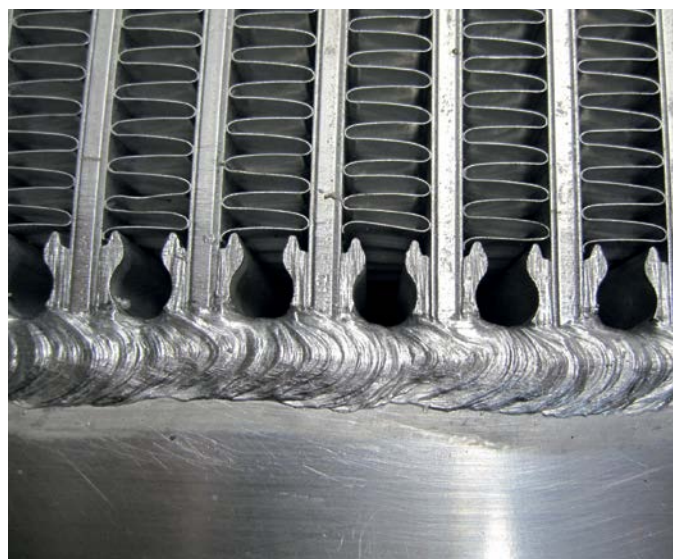

Características de la serie AR/ARL

- Enfriadores robustos de la serie con un diseño de aletas sin rejillas.
- Los enfriadores ofrecen mayor rendimiento con pocas caídas de presión.
- Los enfriadores de la serie de bajo ruido ofrecen velocidades de ventilador más lentas para reducir el ruido y menos HP requeridos por el ventilador.
- Opciones de diversos motores a seleccionar: trifásico, monofásico, de 575 voltios y clase 1, div. 2 y a prueba de explosiones.
- Los enfriadores de la serie AR/ARL están disponibles con la opción de derivación de presión interna.
- Precios competitivos y existencias para entregas.

Especificaciones

Presión máxima de funcionamiento (de AR5 a AR130)	377 PSI
Presión máxima de funcionamiento (de AR160 a AR275)	250 PSI
Temperatura máxima de funcionamiento	250 °F

Materiales

Enfriador	Aluminio
Cubierta	AR5 - AR40 compuesto / AR55 - AR275 acero
Protector del ventilador	Acero galvanizado en zinc
Aspa de ventilador	Aspas de polipropileno, eje de aluminio
Soportes de montaje	Acero con recubrimiento de pintura en polvo

DATOS DE RENDIMIENTO DE MODELOS ESTÁNDAR (SERIE AR)

Procedimientos de selección

Las curvas de rendimiento se basan en lo siguiente:

- Aceite 50 SUS
- Diferencia de entrada de temperatura (ETD) de 50 °F

Si las condiciones de su aplicación son diferentes, use el siguiente procedimiento de selección:

PASO 1. DETERMINE LA CARGA DE CALOR

En la mayoría de los casos puede usar 1/3 de los caballos de fuerza de entrada. Ejemplo: Unidad de 30 HP de potencia = Carga de calor de 10 HP

PASO 2. DETERMINE LA ETD DESEADA

Entrada de temperatura de ACEITE - entrada de temperatura de AIRE = ETD.

La entrada de temperatura de aceite es la temperatura más alta de aceite idónea. La entrada de temperatura de aire es la temperatura ambiente prevista más alta, más cualquier precalentamiento del aire antes de entrar al enfriador.

PASO 3. CALCULE EL AJUSTE DE BTU/HR PARA LA SELECCIÓN

Caballos de fuerza y carga de calor $\times \frac{50}{\text{el ETD deseado}} =$ Caballos de fuerza para usar con la tabla de selección

PASO 4. SELECCIONE EL MODELO DESDE LAS CURVAS

Lea desde el GPM hasta el rechazo de calor requerido. Seleccione cualquier modelo en este punto o por encima del mismo.

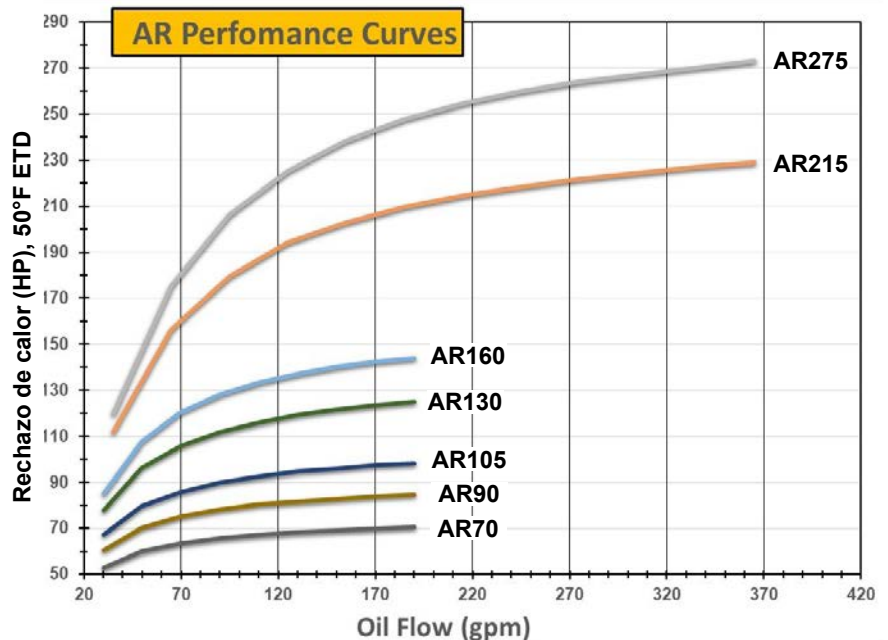
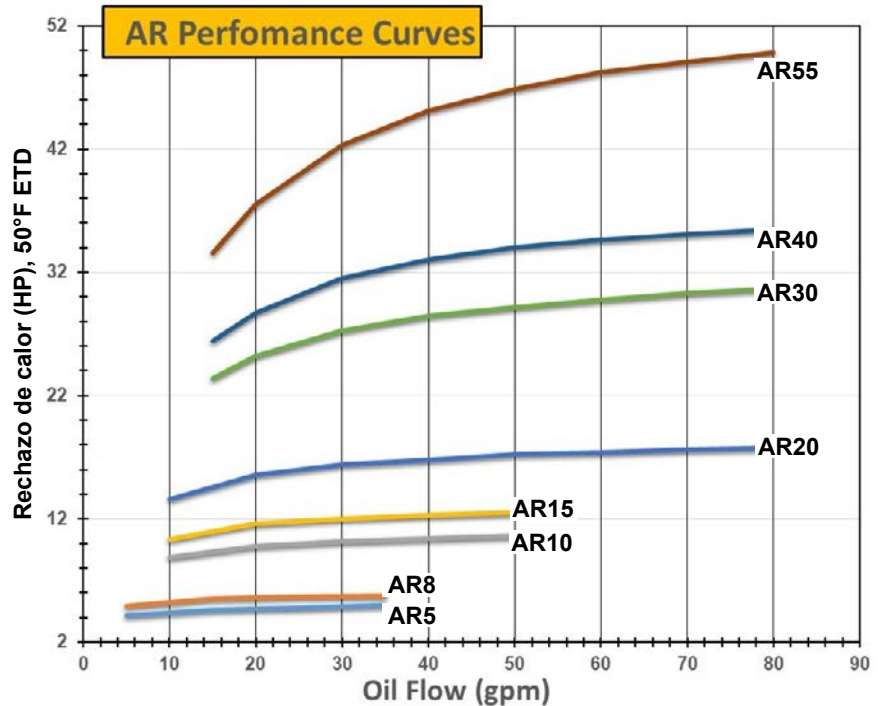

DATOS DE RENDIMIENTO DE MODELOS DE BAJO RUIDO (SERIE ARL)

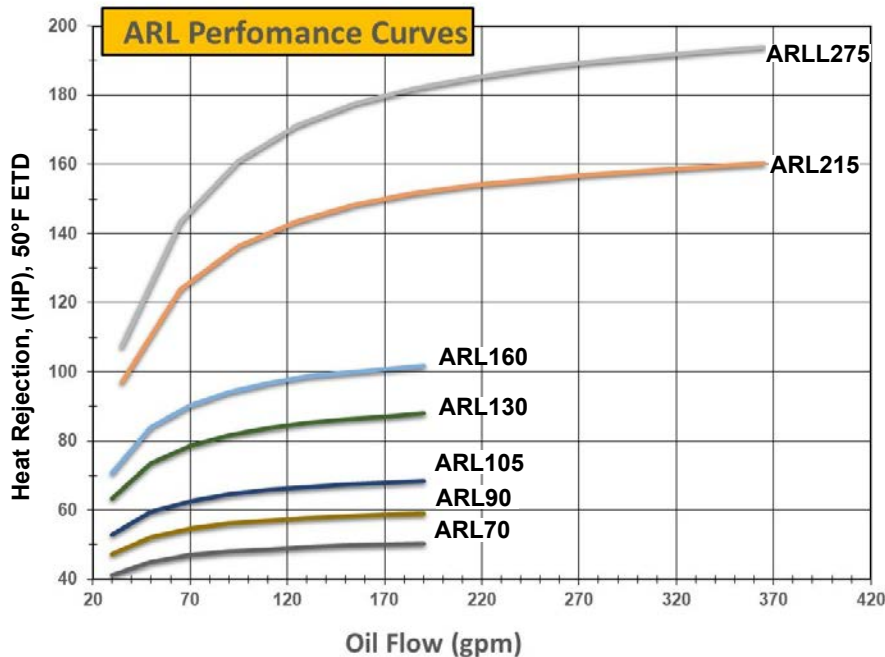
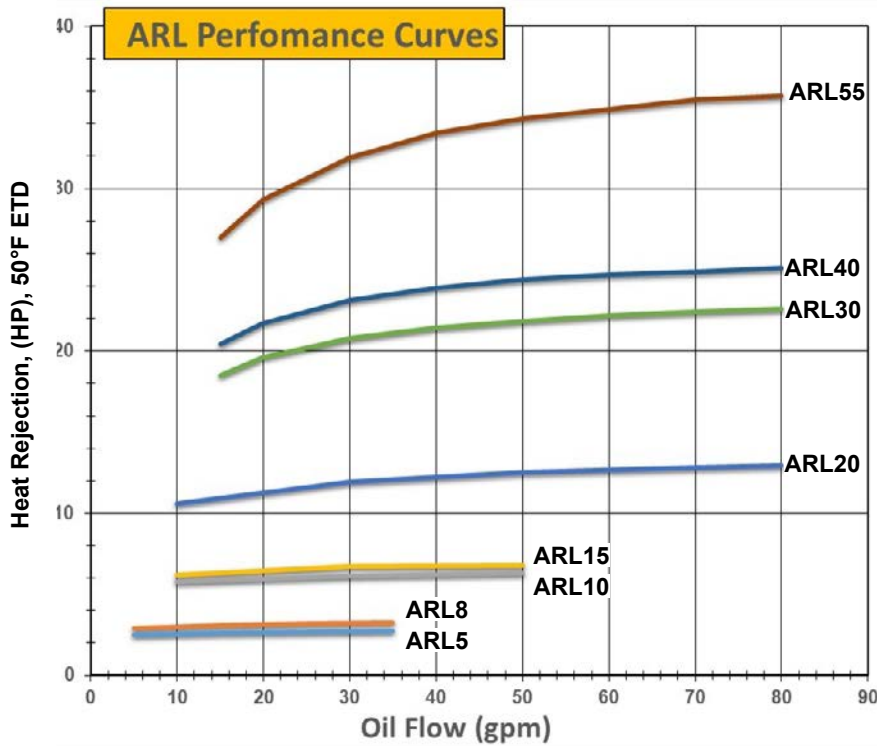

Procedimientos de selección

Las curvas de rendimiento se basan en lo siguiente:

- Aceite 50 SUS
- Diferencia de entrada de temperatura (ETD) de 50 °F

Si las condiciones de su aplicación son diferentes, use el siguiente procedimiento de selección:

PASO 1. DETERMINE LA CARGA DE CALOR

En la mayoría de los casos puede usar 1/3 de los caballos de fuerza de entrada. Ejemplo: Unidad de 30 HP de potencia = Carga de calor de 10 HP

PASO 2. DETERMINE LA ETD DESEADA

Entrada de temperatura de **ACEITE** - entrada de temperatura de **AIRE** = ETD.

La entrada de temperatura de aceite es la temperatura más alta de aceite idónea. La entrada de temperatura de aire es la temperatura ambiente prevista más alta, más cualquier precalentamiento del aire antes de entrar al enfriador.

PASO 3. CALCULE EL AJUSTE DE BTU/HR PARA LA SELECCIÓN

$$\text{Caballos de fuerza y carga de calor} \times \frac{50}{\text{el ETD deseado}} = \text{Caballos de fuerza para usar con la tabla de selección}$$

PASO 4. SELECCIONE EL MODELO DESDE LAS CURVAS

Lea desde el GPM hasta el rechazo de calor requerido. Seleccione cualquier modelo en este punto o por encima del mismo.

DATOS TÉCNICOS DE LA SERIE AR/ARL

Datos del motor trifásico eléctrico

MODELO	CFM aprox.	Ruido dB(A) @ 1 metro aprox.	Hp	Voltaje	Amperios en carga completa 230 V	RPM	Bastidor	Volumen del enfriador (gal)	Peso aprox. del envío (lbs)
AR5	890	75	1/3	230/460	1.1	3600	56TC	0.2	37
ARL5	470	62	1/4	230/460	1.4	1800	56TC		
AR8	840	76	1/3	230/460	1.1	3600	56TC	0.3	43
ARL8	440	68	1/4	230/460	1.4	1800	56TC		
AR10	1,380	83	1/2	230/460	2.0	3600	56TC	0.4	46
ARL10	725	68	1/3	230/460	1.3	1800	56TC		
AR15	1,300	83	1/2	230/460	2.0	3600	56TC	0.8	57
ARL15	685	68	1/3	230/460	1.3	1800	56TC		
AR20	2,520	75	1/2	230/460	2.0	1800	56TC	0.7	67
ARL20	1,770	66	1/2	230/460	2.4	1200	56TC		
AR30	4,130	79	1.0	230/460	1.6	1800	56TC	1.0	137
ARL30	2,820	70	1/2	230/460	2.4	1200	56TC		
AR40	3,820	79	1.0	230/460	1.6	1800	56TC	1.8	169
ARL40	2,610	70	1/2	230/460	2.4	1200	56TC		
AR55	6,210	84	2.0	230/460	2.9	1800	56TC	2.1	205
ARL55	4,270	75	3/4	230/460	1.5	1200	56TC		
AR70	6,730	82	2.0	230/460	2.9	1800	56TC	2.9	240
ARL70	4,660	74	3/4	230/460	1.5	1200	56TC		
AR90	8,020	90	3.0	230/460	7.8	1800	56TC	3.7	277
ARL90	5,490	81	1.0	230/460	3.6	1200	56TC		
AR105	9,730	95	3.0	230/460	7.8	1800	56TC	4.4	290
ARL105	6,680	87	1.0	230/460	3.6	1200	56TC		
AR130	12,300	98	5.0	230/460	6.3	1800	184TC	5.2	414
ARL130	8,400	89	1-1/2	230/460	5.2	1200	182TC		
AR160	13,200	99	7-1/2	230/460	22.4	1800	213/215TC	6.7	560
ARL160	9,010	90	2.0	230/460	6.4	1200	184TC		
AR215	19,700	103	10.0	230/460	26.8	1800	215TC	9.1	640
ARL215	13,300	94	5.0	230/460	7.0	1200	215TC		
AR275	22,100	103	10.0	230/460	26.8	1740	215TC	12.6	710
ARL275	15,100	95	5.0	230/460	7.0	1200	215TC		

Todos los datos basados en la velocidad nominal

Los motores eléctricos no tienen protección térmica. La clasificación real puede variar según la marca del motor. Revise la placa de identificación del motor para conocer la clasificación real. El flujo de aire externo y las presiones de sonido se calculan utilizando estándares de prueba ASTM. Las RPM del motor se reducen a 1/6 por servicio de 50 Hz. Los motores se pueden clasificar para servicios de 50 Hz. Comuníquese con el fabricante para preguntar sobre las opciones potenciales de voltaje.

El software AR Cool-Line Selection, disponible sin costo, le servirá de guía durante el proceso de selección de modelos de enfriador a través de pasos sencillos y se le recomendará el paquete de enfriamiento AKG ideal para su aplicación: www.akgts.com

AR/ARL SERIES TECHNICAL DATA

Datos del motor monofásico eléctrico

MODELO	CFM aprox.	Ruido dB(A) @ 1 metro aprox.	Hp	Voltaje	Amperios en carga completa 115 V	RPM	Bastidor	Volumen del enfriador (gal)	Peso aprox. del envío (lbs)
AR5	890	75	1/3	115/208-230	5.2	3600	56TC	0.2	37
ARL5	470	62	1/4	115/208-230	4.6	1800	56TC		
AR8	840	76	1/3	115/208-230	5.2	3600	143/145TC	0.3	43
ARL8	440	68	1/4	115/208-230	4.6	1800	56TC		
AR10	1,380	83	1/2	115/208-230	7.0	3600	56TC	0.4	46
ARL10	725	68	1/3	115/208-230	6.0	1800	56TC		
AR15	1,300	83	1/2	115/208-230	7.0	3600	56TC	0.8	57
ARL15	685	68	1/3	115/208-230	6.0	1800	56TC		
AR20	2,520	75	1/2	115/208-230	8.0	1800	56TC	0.7	67
ARL20	1,770	66	1/2	115/208-230	6.4	1200	56TC		
AR30	4,130	79	1.0	115/208-230	13.6	1800	56TC	1.0	137
ARL30	2,820	70	1/2	115/208-230	6.4	1200	56TC		
AR40	3,820	79	1.0	115/208-230	13.6	1800	56TC	1.8	169
ARL40	2,610	70	1/2	115/208-230	6.4	1200	56TC		
AR55	6,210	84	2.0	115/208-230	20.0	1800	143/145TC	2.1	205
ARL55	4,270	75	3/4	115/208-230	9.4	1200	56TC		
AR70	6,730	82	2.0	115/208-230	20.0	1800	143/145TC	2.9	240
ARL70	4,660	74	3/4	115/208-230	9.4	1200	56TC		
AR90	8,020	90	3.0	115/208-230	33.6	1725	184TC	3.7	277
ARL90	5,490	81	1.0	115/208-230					
AR105	9,730	95	3.0	115/208-230	33.6	1725	184TC	4.4	290
ARL105	6,680	87	1.0	115/208-230					

Todos los datos basados en la velocidad nominal

Los motores eléctricos no tienen protección térmica. La clasificación real puede variar según la marca del motor. Revise la placa de identificación del motor para conocer la clasificación real. El flujo de aire externo y las presiones de sonido se calculan utilizando estándares de prueba ASTM. Las RPM del motor se reducen a 1/6 por servicio de 50 Hz. Los motores se pueden clasificar para servicios de 50 Hz. Comuníquese con el fabricante para preguntar sobre las opciones potenciales de voltaje.

Motores trifásicos a prueba de explosiones (Clase I, Grp. D y Clase II)

MODELO	CFM aprox.	Ruido dB(A) @ 1 metro aprox.	Hp	Voltaje	Amperios en carga completa 230 V	RPM	Bastidor	Volumen del enfriador (gal)	Peso aprox. del envío (lbs)
AR5	650	72	1/2	230/460	1.8	3600	56TC	0.2	37
AR8	840	76	1/2	230/460	1.8	3600	56TC	0.3	43
AR10	1,380	83	1/2	230/460	1.8	3600	56TC	0.4	46
AR15	1,300	83	1/2	230/460	1.8	3600	56TC	0.8	57
AR20	2,520	75	1/2	230/460	1.7	1800	56TC	0.7	67
AR30	4,130	79	1.0	230/460	2.9	1800	143/145TC	1.0	137
AR40	3,820	79	1.0	230/460	2.9	1800	143/145TC	1.8	169
AR55	6,210	84	2.0	230/460	5.6	1800	143/145TC	2.1	205
AR70	6,730	82	2.0	230/460	5.6	1800	143/145TC	2.9	240
AR90	8,020	90	3.0	230/460	7.8	1800	182/184TC	3.7	277
AR105	9,730	95	3.0	230/460	7.8	1800	182/184TC	4.4	290
AR130	12,300	98	5.0	230/460	13.1	1800	182/184TC	5.2	414
AR160	13,200	99	7.5	230/460	18.8	1800	213/215TC	6.7	560
AR215	19,700	103	10.0	230/460	25.4	1800	215TC	9.1	640
AR275	22,100	103	10.0	230/460	25.4	1800	215TC	12.6	710

Todos los datos basados en la velocidad nominal

Los motores eléctricos no tienen protección térmica. La clasificación real puede variar según la marca del motor. Revise la placa de identificación del motor para conocer la clasificación real. El flujo de aire externo y las presiones de sonido se calculan utilizando estándares de prueba ASTM. Las RPM del motor se reducen a 1/6 por servicio de 50 Hz. Los motores se pueden clasificar para servicios de 50 Hz. Comuníquese con el fabricante para preguntar sobre las opciones potenciales de voltaje.

El software AR Cool-Line Selection, disponible sin costo, le servirá de guía durante el proceso de selección de modelos de enfriador a través de pasos sencillos y se le recomendará el paquete de enfriamiento AKG ideal para su aplicación: www.akgts.com

DIMENSIONES DE LA SERIE AR/ARL

MODELO	A	B	C (Aprox. +/- 2.0")	D	E	F	G	H	J	K	L	M
AR/ARL5	13.7	13.78	12.56	11.38	4.21	1.97	#12 SAE 1 1/16-12 UN-2B	11.93	7.09	8.66	M6-1 • X12MM Bolt (4 PL)	Ø 0.55
AR/ARL8	14.15	13.78	13.27	11.83	4.66	2.48	#12 SAE 1 1/16-12 UN-2B	11.93	7.09	8.66	M6-1 • X12MM Bolt (4 PL)	Ø 0.55
AR/ARL10	15.81	15.75	14.50	12.88	5.11	1.50	#16 SAE 1 5/16-12 UN-2B	13.86	7.09	8.66	M8-1.25 • X16MM Bolt (4 PL)	Ø 0.55
AR/ARL15	15.53	16.54	16.00	12.17	5.24	1.50	#16 SAE 1 5/16-12 UN-2B	14.65	7.09	8.66	M8-1.25 • X16MM Bolt (4 PL)	Ø 0.55
AR/ARL20	19.45	21.65	15.50	15.69	5.1	1.50	#20 SAE 1 5/8-12 UN-2B	19.76	7.09	8.66	M8-1.25 • X16MM Bolt (4 PL)	Ø 0.55
AR/ARL30	23.94	25.59	16.75	20.26	5.06	1.50	#20 SAE 1 5/8-12 UN-2B	23.70	7.09	8.66	M8-1.25 • X16MM Bolt (4 PL)	Ø 0.55
AR/ARL40	24.09	26.38	18.00	17.8	7.83	1.50	#20 SAE 1 5/8-12 UN-2B	24.49	10.24	11.81	M10-1.5 • X20MM Bolt (8 PL)	Ø 0.55
AR/ARL55	26.26	30.31	19.50	19.96	8.15	1.50	#20 SAE 1 5/8-12 UN-2B	28.32	10.24	11.81	M10-1.5 • X20MM Bolt (8 PL)	Ø 0.55
AR/ARL70	30.79	36.22	21.80	24.2	8.65	1.50	2" SAE • 4-Bolt FLANGE	34.22	21.10	22.64	M10-1.5 • X20MM Bolt (8 PL)	Ø 0.55
AR/ARL90	30.27	37.01	23.30	24.17	7.67	1.50	2" SAE • 4-Bolt FLANGE	35.01	21.10	22.64	M12-1.75 • X25MM Bolt (8 PL)	Ø 0.55
AR/ARL105	33.12	38.98	23.40	25.04	9.44	1.50	2" SAE • 4-Bolt FLANGE	36.98	21.10	22.64	M12-1.75 • X25MM Bolt (8 PL)	Ø 0.55
AR/ARL130	37.57	40.94	25.10	29.79	9.28	1.50	2" SAE • 4-Bolt FLANGE	39.06	21.10	22.64	M12-1.75 • X25MM Bolt (8 PL)	Ø 0.55
AR/ARL160	38.15	43.62	29.50	31.12	9.59	2.00	2" SAE • 4-Bolt FLANGE	40.17	14.72	17.72	M12-1.75 • X25MM Bolt (8 PL)	Ø 0.75
AR/ARL215	47.03	49.49	30.80	36.24	12.77	2.00	3" SAE • 4-Bolt FLANGE	48.22	15.70	18.70	M12-1.75 • X25MM Bolt (8 PL)	Ø 0.75
AR/ARL275	59.58	53.68	30.70	43.97	17.52	2.00	3" SAE • 4-Bolt FLANGE	50.34	17.67	20.67	3/4-10 x 1.75 Bolt (8 PL)	Ø 0.75

Todas las dimensiones son en pulgadas

Las dimensiones son solo para información general, todas las dimensiones importantes se deben verificar solicitando un documento impreso certificado.

Dimensiones del enfriador AR/ARL

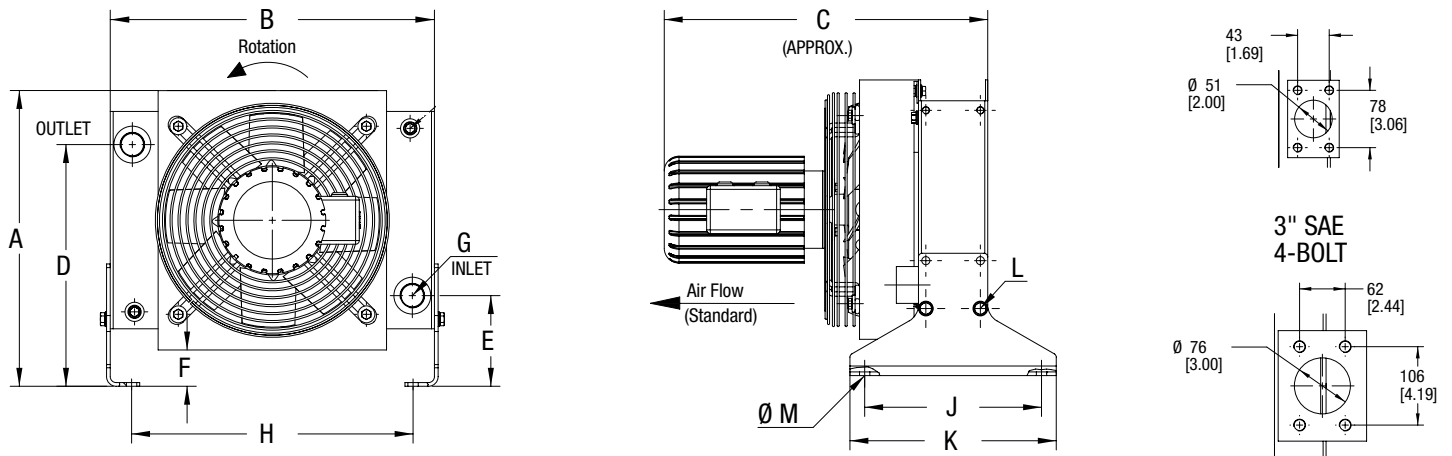

Información para pedidos

CÓDIGO DE SERIE:	TAMAÑO DEL MODELO:	CÓDIGO DEL MOTOR:	DATOS DE DERIVACIÓN:	CÓDIGO DE FUNCIÓN PERSONALIZADA:
<input type="text"/>	<input type="text"/>	<input type="text"/>	<input type="text"/>	<input type="text"/>

SERIES: SERIES: AR = Estándar, ARL = Poco ruido
TAMAÑO DEL MODELO: Seleccionado
CÓDIGO DEL MOTOR: 0 = Sin motor, C = Panal solamente, 1 = Monofásico, 3 = Trifásico, 575 = 575 voltios, C1D2 = Clase I, División 2 trifásico, 3EXP = Trifásico a prueba de explosiones
DATOS DE DERIVACIÓN: BP25 = 25PSI derivación interna, BP30 = 30PSI derivación interna, BP60 = 60PSI derivación interna, BP65 = 65PSI derivación interna,
CÓDIGO DE FUNCIÓN PERSONALIZADA: B = Ventilador soplador, AD = SAE a adaptadores NPT, H = Enfriador con recubrimiento Heresite, ACM = Soporte de montaje estilo clásico
EJEMPLO DE PEDIDO: Intercambiador de calor, 90 HP; ventilador de succión, trifásico; derivación interna de 60PSI AR90-3-BP60



AKG MÉXICO
Av. Rita Pérez de Moreno No. 2095
Parque Industrial Colinas de Lagos,
Jalisco, Mexico
47515 Lagos de Moreno

Phone: +52 474 115 9968
E-Mail: sales@akg-mexico.com
Internet: www.akg-america.com

AKG – UN SÓLIDO GRUPO MUNDIAL

AKG es un proveedor líder de enfriadores de alto rendimiento y sistemas de control térmico. También brindamos soluciones personalizadas de sistemas que cumplen con los más altos estándares de calidad.

A escala mundial, nuestros más de 3,000 empleados trabajan en 11 instalaciones de fabricación ubicadas en los Estados Unidos, Alemania, Francia, Letonia, Turquía, México, Brasil, China e India. Junto con nuestra extensa red de compañías de ventas, el personal de AKG está en servicio las 24 horas.

La larga asociación de AKG con fabricantes de equipos originales (OEM) en una amplia gama de mercados apoya las exigentes necesidades de las aplicaciones móviles e industriales. Los productos de AKG se encuentran a nivel global en una variedad de mercados, entre ellos maquinaria de construcción, equipo agrícola y forestal, generación de energía, vehículos especiales para carretera y muchos más.

AKG opera uno de los centros de investigación, desarrollo y validación más extensos del mundo en materia de soluciones de enfriamiento y aplicaciones personalizadas.

Durante más de 100 años AKG ha sido un símbolo de innovación, excelencia en ingeniería y competitividad en fabricación. Esto forma una combinación que eleva la barra para nuestros competidores y nos mantiene siempre avanzando.